

Fenix, light, comfort, endless possibilities of realization.

F E N I X

luce, comfort,
infinite possibilità
di realizzazione.

FENIX

 **ISOLCASA**
la finestra.



 **ISOLCASA**
la finestra.

Quella fatta bene.

La casa dei sogni.

La casa in affitto.

La struttura residenziale.

I luoghi impervi di montagna,
perché ti piace sentirti un eroe
e guardare dall'alto il mondo.

L'asilo, dove andavi tu
e ora porti ogni giorno tuo figlio.

L'ospedale della tua città.

La casa dei nonni.

Il palazzo storico.

Il loft, sì lassù, all'ultimo piano,
al ventesimo e oltre.

In Italia e non solo.
Al polo sud, in Antartide. Ad esempio.

Abbiamo creato un sistema di porte e finestre
per tutte le temperature, per tutte le condizioni
climatiche e per i luoghi che conosci e quelli
che ancora devi scoprire.

That one built well.
The house of your dreams.
A house for rent.
A residential facility.
Inaccessible mountain places,
because you like to feel like a hero
and look the world from above.
The kindergarten you attended and
Where now you carry your child every day.
The hospital in your city.
Your grandparents' house.
A historic building.
A loft, yes up there, on the top floor,
to the twentieth and beyond.
In Italy and beyond.
At the south pole, in Antarctica. For example.

We have created a system of doors and windows
For all temperatures, for all weather conditions
And for the places you know and those ones
You still have to find out.





Facciamo sistemi porte e finestre in PVC, PVC/alluminio e alluminio.

Ci occupiamo del buon vivere,
della finestra, quella fatta bene.
Da oltre trent'anni lavoriamo
nel manufatto italiano, diamo valore
alla produzione artigianale
e industriale.

Lo facciamo con passione,
perché è il luogo che hai scelto
per te, per vivere o lavorarci.
In questi anni abbiamo realizzato
innumerevoli progetti, trovando
soluzioni utili e puntuali per ogni idea,
ogni luogo e condizione climatica.

**We make door systems and windows
in PVC, PVC/aluminum and aluminum.**

We take care of good living, of the window,
the one made well. For over thirty years
we have been working in Italian artifact,
we value the artisanal and manufacturing
production.

And we do that with a lot of passion,
because it is the place you have chosen
for you, to live or work there.
In these years we have achieved
countless projects, finding
useful and accurate solutions for each
idea, every place and weather
conditions.

Abbiamo creato un sistema
di porte e finestre per tutte
le temperature, per tutte le
condizioni climatiche e per
i luoghi che conosci e quelli
che ancora devi scoprire.

We have created a system of doors and windows
For all temperatures, for all weather conditions
And for the places you know and those ones
You still have to find out.



ISOLCASA la finestra.

VALUE WE BELIEVE

_EXPERIENCE

Essere da trent'anni sul mercato significa conoscere i processi, i materiali e fornire la miglior consulenza secondo i tuoi desideri, le tue necessità e la posizione dell'edificio e le condizioni climatiche.

Being on the market for thirty years means to know the processes, the materials and to provide you the best advice according to your wishes, your needs and the location of the building and the weather conditions.

_PROBLEM SOLVING

Facciamo consulenza progettuale per ogni tua esigenza. I nostri preventivi sono certi. Studiamo il percorso migliore per te. Offerta dettagliata al 99,9% con configuratore personalizzato. Non troverai mai differenze tra il preventivo e la conferma d'ordine.

We provide design consultancy for each of your requirement. Our quotes are certain. We study what suits you best. Detailed offer 99,9% with custom configurator. You will never find differences between your quote and your order confirmation.

_EXTRA-LARGE SECURITY

I nostri prodotti sono garantiti e certificati oltre i parametri minimi richiesti dalle normative vigenti, con requisiti ancor più stringenti. Perché sicurezza significa calcolare l'imprevisto.

Our products are guaranteed and certified beyond the minimum parameters required by regulations in force, with even more stringent requirements. Because security means calculating the unexpected.

_SUSTAINABILITY

Conservare significa rispettare il passato, prendersi cura del presente, progettare parte del futuro. Produciamo finestre in PVC, alluminio e legno. Sappiamo che la sostenibilità per i materiali che trattiamo è un requisito fondamentale per l'impatto ambientale. Produciamo manufatti che resistono nel tempo, teniamo conto del risparmio energetico e della possibilità di avere pezzi di ricambio. Scegliamo di dare una seconda vita ai nostri materiali sostenendo progetti di riciclo.

Preserving means respecting the past, taking care of the present, planning part of the future. We manufacture PVC, aluminum and wood windows. We know sustainability for the materials we handle is a fundamental requirement for the environmental impact. We produce products that resist over time, we take into account energy savings and the possibility of having spare parts. We choose to give a second life to our materials supporting recycling projects.

_CUSTOMIZED AND FLEXIBLE

Qualunque sia la fonte del tuo problema, materiale, posa, assistenza e progetto, ti ascoltiamo e siamo a tua disposizione. In trent'anni di esperienza abbiamo rispettato il 100% di consegne e facciamo formazione alle rivendite partner per crescere insieme professionalmente.

Regardless of your issue, material, installation, assistance and design, we listen to you and we are at your disposal. In thirty years of experience we have respected 100% deliveries and we do training to partner resellers to grow together professionally.

F A C I L E

F A C I L E P E R O G N I S I T U A Z I O N E

O L T R E T E M P O
> N E L T E M P O

P E R O G N I M O M E N T O

P R E S T A Z I O N I
e l e v a t e

P E R O G N I P E R F O R M A N C E

A D A T T A B I L E

P E R O G N I A M B I E N T E

N S T R U T T U R E

P E R O G N I P R O G E T T O

F L E S S U O S O

P E R O G N I N E C E S S I T À

FENIX

- Easy for every situation
- Overtime for every moment
- Great results for every performance
- Adaptable to any environment
- New facilities for each project
- Flexible for every need

Feeling on vacation in your home.

FENIX

Sentirti in vacanza a casa tua.

“ *Vedere quanto più paesaggio possibile dalla sua finestra.*
See as much scenery as possible from her window.

“ *Dormire senza pensieri quando il vicino fa festa.*
Sleeping without worries when the neighbor is partying.

“ *Spendere il giusto prezzo per finestre oltretutto.*
Spend the right price on windows overtime.

“ *Girare nuda per casa quando fuori nevicica.*
Walking around the house naked when it snows.

Questo è il progetto della casa di Lucia con il sistema finestre e portafinestra Fenix. Ci ha chiesto di esaudire i suoi desideri.

This is the project of Lucia's house with the Fenix window and French door system. She asked us to grant his wishes.



FENIX PLUS



ISOLAMENTO TERMICO

Le nostre prestazioni di isolamento termico superano ampiamente le richieste di legge e i limiti imposti per il recupero fiscale. Sono concepiti secondo i migliori parametri energetici, di sostenibilità e di ricerca tecnologica.

FENIX con anta standard 761 003

Valore di trasmittanza del profilo $U_f = 1,2 \text{ W/m}^2\text{K}$
 Valore di trasmittanza del serramento $U_w = 1,23 \text{ W/m}^2\text{K}$
 Calcolo effettuato su una finestra a 2 ante mm L 1230 x H 1480 con doppio vetro $U_g = 1,0 \text{ W/m}^2\text{K}$ e canalina termica con $Y = 0,039 \text{ W/mK}$

FENIX con anta LUCE 761 000 su serramento ad un'anta

Valore di trasmittanza del profilo $U_f = 1,3 \text{ W/m}^2\text{K}$
 Valore di trasmittanza del serramento $U_w = 1,20 \text{ W/m}^2\text{K}$
 Calcolo effettuato su una finestra a 1 anta mm L 1230 x H 1480 con doppio vetro $U_g = 1,0 \text{ W/m}^2\text{K}$ e canalina termica con $Y = 0,039 \text{ W/mK}$

FENIX con anta LUCE 761 000 su serramento a due ante

Valore di trasmittanza del profilo $U_f = 1,3 \text{ W/m}^2\text{K}$
 Valore di trasmittanza del serramento $U_w = 1,24 \text{ W/m}^2\text{K}$
 Calcolo effettuato su una finestra a 2 ante mm L 1230 x H 1480 con doppio vetro $U_g = 1,0 \text{ W/m}^2\text{K}$ e canalina termica con $Y = 0,039 \text{ W/mK}$



SICUREZZA

Avere una finestra sicura significa non permettere a un ladro di entrare in casa. La nostra ferramenta è di tipo antieffrazione, sicura per il tempo necessario a scoraggiare l'effrazione.

Tutti i riscontri sono in vetroresina e acciaio antieffrazione.

- _ Movimento angolare con un nottolino a fungo
- _ Riscontro antieffrazione
- _ Chiusura inferiore con due nottolini a fungo
- _ Riscontro antieffrazione con rullino di sollevamento
- _ Salva falsa manovra multifunzione Siegenia-Aubi
- _ Chiusura inferiore lato cerniera e relativo riscontro antieffrazione
- _ Chiusura verticale lato cerniera superiore e relativo riscontro antieffrazione
- _ Sul serramento a due ante l'asta a leva è sempre di serie con chiusura centrale a giro sui tre lati nell'anta semifissa



LUCE E VETRI

Fenix, la maggior luce che ci regala il telaio ridotto anche nella configurazione normale del serramento

Il giusto vetro consente di abbattere i costi ed è sostenibile per il pianeta: risolve il problema energetico dei tuoi ambienti e trova la soluzione giusta per la luce necessaria. Vetro di serie con:

- _ Valore di trasmittanza termica $U_g = 1,0 \text{ W/m}^2\text{K}$
- _ Valore canalina termica $\Psi = 0,039 \text{ W/mK}$
- _ Fattore solare $g = 38\%$
- _ Trasmissione luminosa $T_l = 63\%$

Vetri di serie per le finestre e le porte balcone Stratificato di sicurezza interno ed esterno: 33.1

- + 16 argon e canalina warm edge
- + 33.1 Seleckt



ACUSTICA

I sistemi finestra e porta finestra nella scelta dei vetri con lastra interna ed esterna 33.1 sono certificati 40 decibel. Questa soglia definisce l'intensità del rumore udibile all'uomo. Le prove acustiche hanno ottenuto valori che permettono di rispondere al meglio alle diverse esigenze di isolamento acustico.

Nel sistema FENIX i valori partono da un isolamento acustico $R_w [C; C_{tr}] = 40 [-1; -5]$ con vetro 33.1

- + 16 argon
- + 33.1 Seleckt
- ad un $R_w [C; C_{tr}] = 43 [-1; -4]$ con vetro 44.2 acustico
- + 15 argon
- + 66.2 acustico Seleckt.

Questi valori sono ottenuti con una prova realizzata in abbinamento al monoblocco in presenza di VMC integrata.



PRESTAZIONI AMBIENTALI

I nostri sistemi di porte e porte finestre resistono alle intemperie: aria, acqua, vento. Valori ambientali per anta standard 761 003:

- Permeabilità all'aria Classe 4
- Tenuta all'acqua 9A
- Resistenza al carico del vento C1



FINITURE E COLORI

Realizziamo i sistemi in PVC in infinite possibilità cromatiche per abbinarli con avvolgibili, zanzariere ed elementi di arredo interno. Personalizziamo i coordinati in 40 colori pellicolati a tua scelta. Per il sistema FENIX sono disponibili anche pellicolature esterne in rame ed in alluminio.

YOU DECOR COLOR

VERNICIATO DECORATO LEGNO Infinito decorazioni color legno

La mimesi completa nell'effetto legno su PVC. Così vero che sembra di essere immersi in una foresta. Caldo al tocco, sicuro, durevole, facile, preciso e minuzioso nelle finiture. Un sistema evoluto di verniciatura. Le tinte sono ecologiche e resistenti. Effetto vero: sembra davvero naturale.



SU MISURA E OLTRE MISURA

Dimensioni certificate fino a mm 2700 in altezza

Fenix è certificato oltre misura, fino a 2700 mm di altezza garantita. È ottimo per progetti che superano gli standard di legge. Per le ristrutturazioni di antichi palazzi e residenze. Per quei luoghi in cui il paesaggio è fondamentale e la dimensione del serramento costituisce un elemento di design.

Possiamo realizzare sistemi finestre e porte finestre composti con le più svariate specchiature in forme curve, oblique e triangolari.

THERMAL INSULATION

Our thermal insulation performance far exceeds the legal requirements and the tax recovery limits imposed. They are designed according to the best energy, sustainability, and technological research parameters.

FENIX with standard door 761 003

Transmittance value of the frame profile $U_f = 1.2$
 Window transmittance value $U_w = 1,23 \text{ W / m}^2\text{K}$
 Calculation carried out on a window with 2 doors mm L 1230 x H 1480 with double glass $U_g = 1.0 \text{ W/m}^2\text{K}$ and thermal duct with $Y = 0,039 \text{ W/mK}$

FENIX with LIGHT door 761 000 on one-door window

Transmittance value of the frame profile $U_f = 1.3 \text{ W / m}^2\text{K}$
 Window transmittance value $U_w = 0.9 \text{ W / m}^2\text{K}$
 Calculation carried out on a window with 1 door mm L 1230 x H 1480 with double glass $U_g = 1.0 \text{ W/m}^2\text{K}$ and thermal duct with $Y = 0,039 \text{ W/mK}$

FENIX with door LIGHT 761 000 on two-doors frame

Transmittance value of the frame profile $U_f = 1.3 \text{ W / m}^2\text{K}$
 Window transmittance value $U_w = 1,24 \text{ W / m}^2\text{K}$
 Calculation carried out on a window with 2 doors mm L 1230 x H 1480 with double glass $U_g = 1.0 \text{ W/m}^2\text{K}$ and thermal duct with $Y = 0,039 \text{ W/mK}$

SECURITY

Having a secure window means not allowing a burglar to enter your home. Our hardware is anti-burglary type, secure for the time necessary to discourage the break-in.

- All the stops are in fiberglass and anti-burglar steel.
- _ Angular movement with a mushroom shaped pawl
 - _ anti-burglary striker
 - _ Lower closure with two mushroom shaped pawls
 - _ Anti-burglary striker with lifting roller
 - _ Siegenia-Aubi multifunction false maneuver saver
 - _ Lower closure hinge side and relative burglar striker
 - _ Vertical closing on the upper hinge side and relative burglar striker
 - _ On the two-doors window, the lever rod is always standard with a central turn lock on three sides in the semi-fixed door

LIGHT AND GLASS

Fenix, the greater light that the reduced frame gives us even in the normal configuration of the window

The right glass allows you to cut costs and is sustainable for the planet: it solves the energy problem of your rooms and finds the right solution for the necessary light. Standard glass with:

- _ Thermal transmittance value $U_g = 1,0 \text{ W / m}^2\text{K}$
- _ Thermal duct value $\Psi = 0,039 \text{ W/mK}$
- _ Solar factor $g = 38\%$
- _ Light transmission $T_l = 63\%$

Standard glazing for windows and balcony doors Internal and external security laminate:

- 33.1
- + 16 argon and warm edge duct
- + 33.1 Seleckt

ACOUSTICS

The window and window door systems in the choice of glass with internal and external plate 33.1 are certified 40 decibels. This threshold defines the intensity of noise audible to humans. The acoustic tests have obtained values that allow to better respond to the different acoustic insulation needs.

In the FENIX system the values start from R_w sound insulation $[C; C_{tr}] = 40 [-1; -5]$ with glass 33.1

- + 16 argon
- + 33.1 Seleckt
- with $R_w [C; C_{tr}] = 43 [-1; -4]$ with glass 44.2 acoustic
- + 15 argon
- + 66.2 Seleckt acoustic.

These values were obtained with a test carried out in combination with the monobloc in the presence of integrated CMV.

ENVIRONMENTAL PERFORMANCE

Our door and window systems are weather resistant: Air, water, wind. Environmental values for standard door 761 003:

- Air permeability, Class 4
- Water tightness 9A
- Resistance to wind load C1

FINISHES AND COLORS

We produce PVC systems in infinite chromatic possibilities to combine them with roller shutters, mosquito nets, roller shutters and interior furnishing elements. We customize coordinates in 40 filmed colors of your choice. For the FENIX system, external films in copper and aluminum are also available.

YOU DECOR COLOR

PAINTED DECORATED WOOD

Endless wood-colored decorations
 The complete mimesis in the wood effect on PVC. So true that it seems to be immersed in a forest. Warm to the touch, safe, durable, easy, precise, and meticulous in finishes. An advanced painting system. The colors are ecological and resistant. Real effect: it seems so natural.

MADE TO MEASURE AND OVER MEASURE

Certified dimensions up to 2700 mm in height
 Fenix is certified over size, up to 2700 mm height guaranteed. It's great for projects that exceed statutory standards. For the renovations of ancient palaces and residences. For those places where the landscape is fundamental and the size of the window. It is an element of design.

We can create window systems and French windows composed with the most varied mirrors in curved, oblique and triangular shapes.

Technical features of the system.

FENIX

Caratteristiche tecniche di sistema.

FENIX



FENIX | MODERNA
Anta/Door 761 003
Telaio piano/Flat frame 760 008

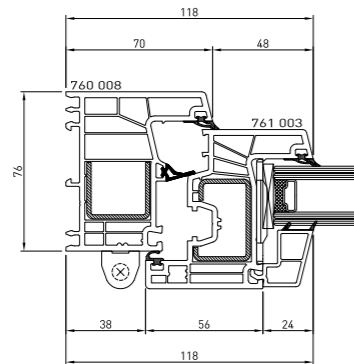

FENIX | KARTER
Anta/Door 761 003
Telaio piano/Flat frame 760 008

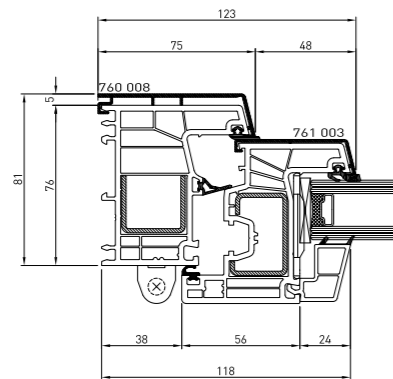

NOTA.
La finestra in foto è realizzata con telaio a zeta con aletta da 35 mm. La martellina è RobocinqueS di Colombo Design colore cromo non in serie.
NOTE.
The window in the photo is made with a zeta frame with a 35 mm wing. The handle is RobocinqueS by Colombo Design chrome color not in series.

SEZIONE
TELAIO
DISPONIBILI
Frames sections available

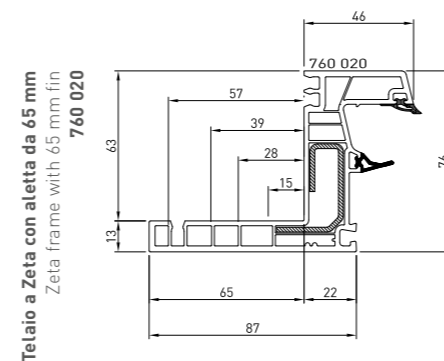
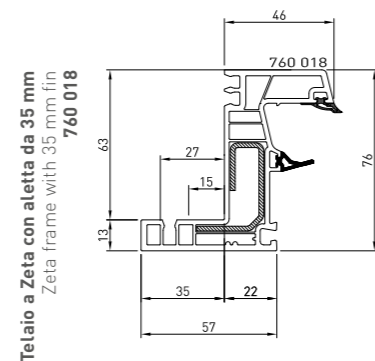
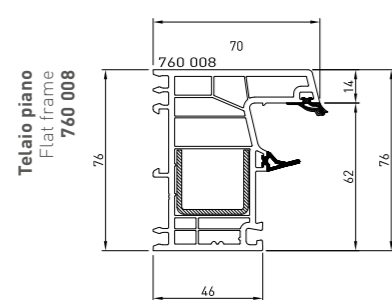

NODO CENTRALE DEL SISTEMA FENIX

Central node of FENIX system
761 003 Anta
Door
762 006 Telaio
Frame

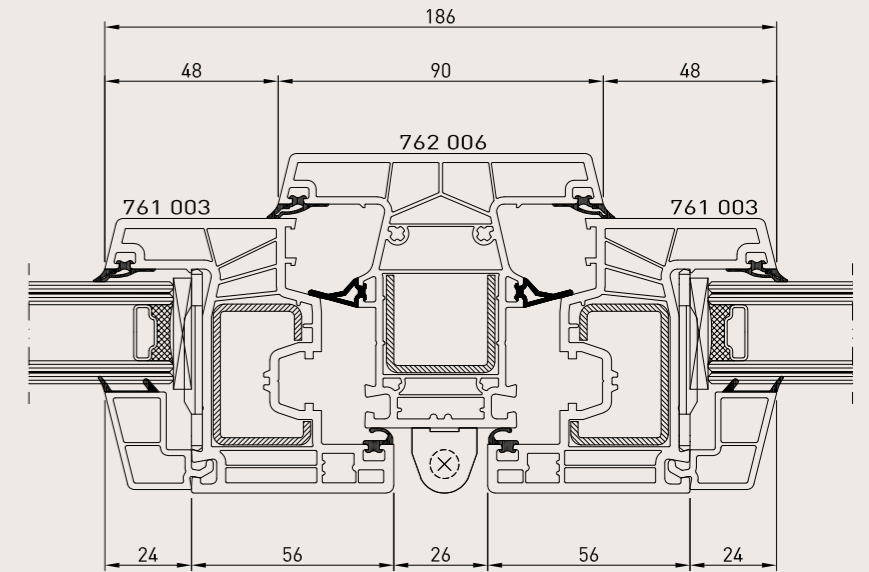

CON IL SISTEMA FENIX REALIZZIAMO ANCHE I PORTONCINI D'INGRESSO (BLINDO) E SECONDARI (PORT).
With the FENIX system we also manufacture entrance doors (BLINDO) and secondary doors (PORT).

ISOLCASA la finestra.

KLIMATICO | BLINDO

761 014 Anta maggiorata Moderna
Enlarged door

760 018 TELAIO A Z con aletta da mm 35
Zeta frame with mm 35 wing

 Cerniere 3D di serie

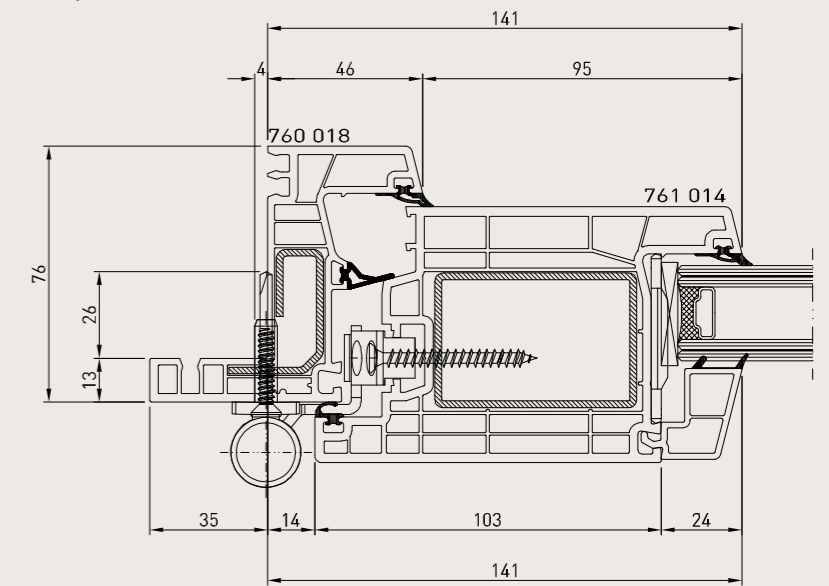

KLIMATICO | PORT

761 008 Anta maggiorata Moderna
Enlarged door

760 018 TELAIO A Z con aletta da mm 35
Zeta frame with mm 35 wing

 Cerniere 3D con maggiorazione

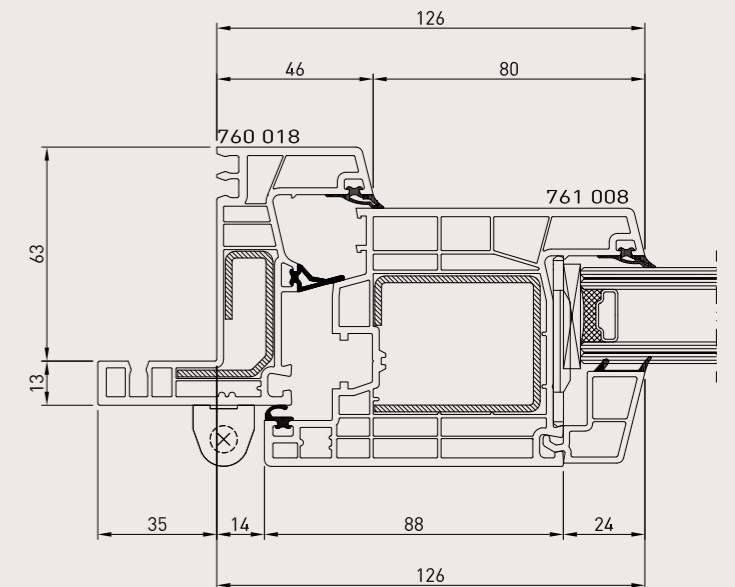

FERMAVETRI
DISPONIBILI
Glazing bead available

SPESSORE VETRO
Glass thickness

FENIX MODERNO
TRAPEZOIDALE
Trapezoidal

FENIX CLASSICO
ARROTONDATO
Dog-eared

27 | **28** | 29 mm

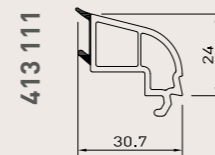
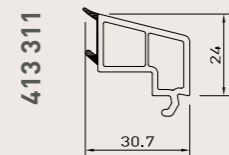

31 | **32*** | 33 mm

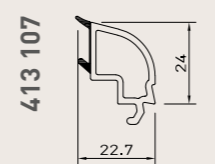
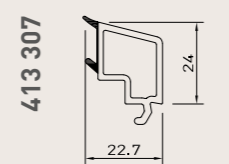
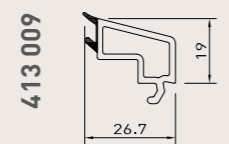

39 | **40** | 41 mm

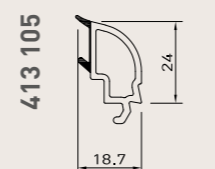
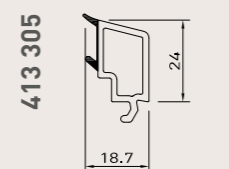

43 | **44** | 45 mm

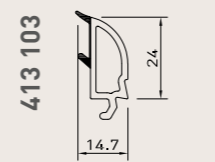
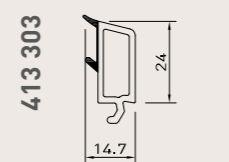

47 | **48** | 49 mm

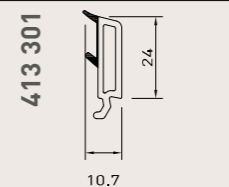

*** NOTE**

I vetri con spessore totale 32 mm montano un fermavetro con frontale da 19 mm invece che da 24 mm. Si viene quindi a creare uno scalino di 5 mm che lascia in vista la guarnizione di battuta esterna dell'anta. Sul sistema Fenix LUCE questo problema non si propone per nessun spessore di vetro.

Glasses with a total thickness of 32mm have a glass bead with a 19mm front instead of a 24mm. A step of 5 mm is then created that leaves the outer abutment gasket of the door in view. On the Fenix Luce system, this problem does not apply to any glass thickness.

Sezione orizzontale
Anta 761 003

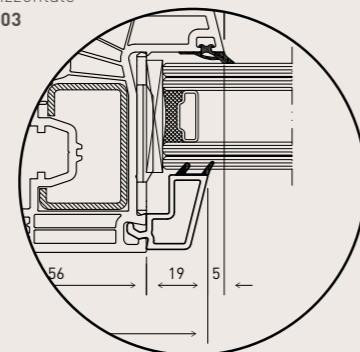

Sezione verticale
Anta 761 003

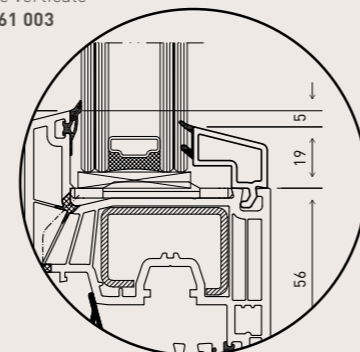

ISOLCASA la finestra.

The right glass for your environment and only yours, because glasses are not all alike.

FENIX

Il giusto vetro per il tuo ambiente è solo tuo, perché i vetri non sono tutti uguali.

La luce che filtra dalla finestra, il calore che il tuo ambiente assorbe varia secondo l'esposizione della tua casa e l'ampiezza delle tue finestre.

Vivere esposti a Nord, al mare, al sud con venti frequenti. Lavorare in luoghi rumorosi, in città, esposti a sollecitazioni acustiche. Pensa a quanto l'inquinamento acustico influisce nel quotidiano.

Uniamo il massimo del comfort, all'estetica e alla tecnologia. Rendiamo lieto ogni gesto del quotidiano: aprire e chiudere, proteggere, guardare il mondo e fare entrare tutta la luce che c'è.

The light that filters through the window, the heat that your environment absorbs varies according to your home's exposure and breadth of your windows. Living exposed to the north, to the sea, to the south with frequent winds. To work in noisy places, in the city, exposed to acoustic emissions. Think about how much acoustic pollution affects the everyday life. We combine maximum comfort, with aesthetics and technology. We make everyday life gesture happy: opening and closing, protecting, looking at the world and let in all the light that is there.



LA CONFIGURAZIONE DI SERIE DEL SISTEMA FENIX PREVEDE IL DOPPIO VETRO

The standard configuration of the FENIX system include double glazing

FINESTRE E PORTAFINESTRE STRATIGRAFIA VETROCAMERA (dall'interno verso l'esterno)

33.1 basso emissivo
+ 16 argon e canalina warm edge
+ 33.1 Seleckt

_Valore di trasmittanza termica $U_g = 1,0 \text{ W/m}^2\text{K}$
_Valore abbattimento acustico $R_w 40 \text{ dB}$
_Valore distanziale vetro $\psi = 0,039 \text{ W/mK}$
_Fattore solare $g = 38\%$
_Trasmissione luminosa $TL = 63\%$

WINDOWS DOUBLE GLAZING STRATIGRAPHY (from inward to outward)

33.1 low emissivity
+ 16 argon and warm edge duct
+ 33.1 Seleckt

_Thermal transmittance value $U_g = 1,0 \text{ W/m}^2\text{K}$
_Acoustic noise reduction value $R_w 40 \text{ dB}$
_Glass spacer value $\psi = 0,039 \text{ W/mK}$
_Solar factor $g = 38\%$
_Light transmission $TL = 63\%$

ISOLCASA la finestra.

CALDO D'INVERNO FRESCO D'ESTATE

Isolcasa monta di serie la canalina **Warm edge**. Canalina bordo caldo per migliorare l'isolamento termico ed eliminare la formazione di condensa in prossimità del bordo vetro.

HOT IN WINTER FRESH IN SUMMER
Isolcasa is fitted as standard with the Warm edge duct. Warm edge duct to improve thermal insulation and to eliminate the formation of condensation in the vicinity of the glass edge.

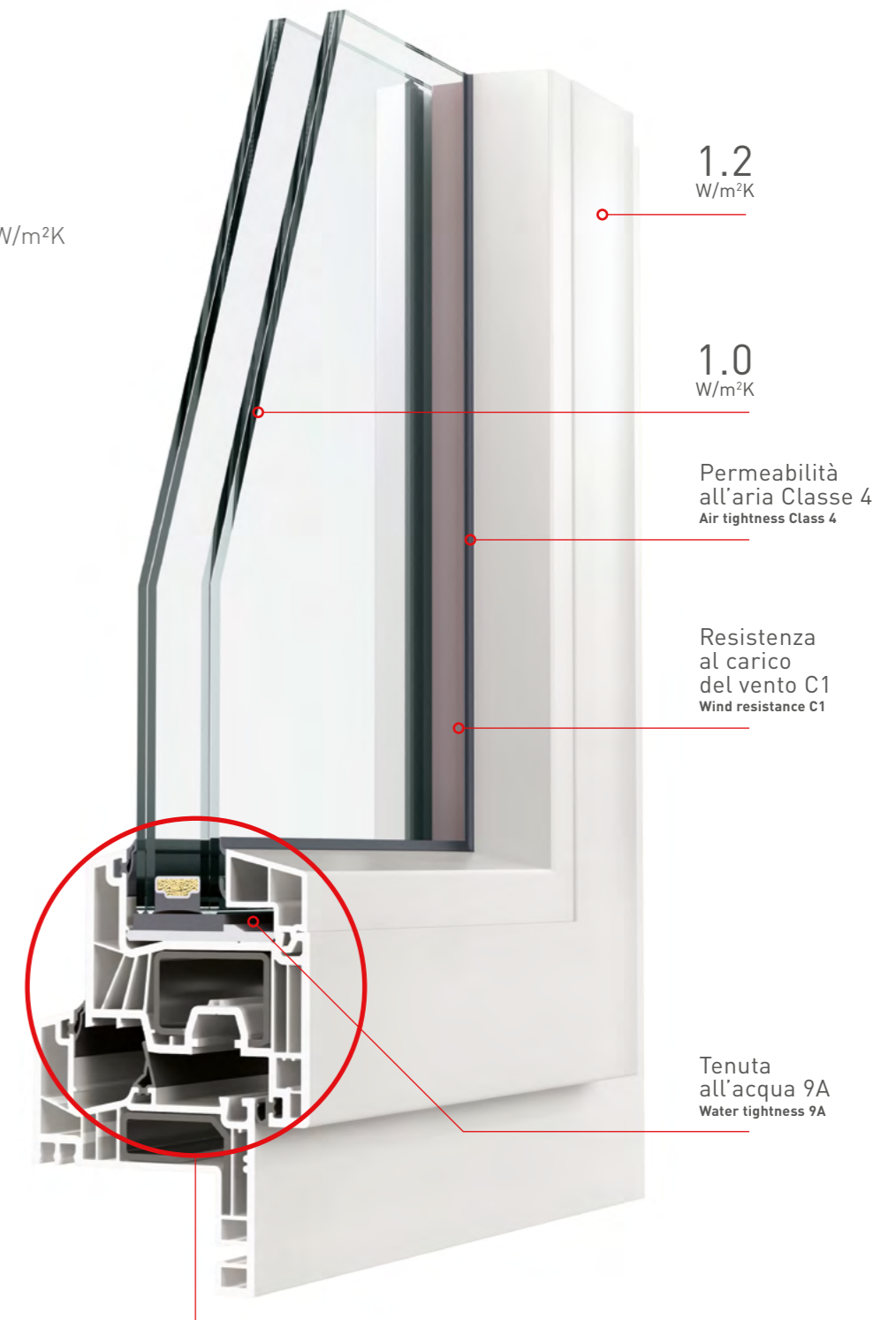

1.2
 $\text{W/m}^2\text{K}$

1.0
 $\text{W/m}^2\text{K}$

Permeabilità
all'aria Classe 4
Air tightness Class 4

Resistenza
al carico
del vento C1
Wind resistance C1

Tenuta
all'acqua 9A
Water tightness 9A



What's the difference between music and noise?
40 Decibel you choose to listen to or not.

SILENT WINDOW

Che differenza c'è tra musica e rumore?
40 decibel che scegli di ascoltare oppure no.

L'unica finestra comfort silent è Isolcasa, la finestra che ha di serie il massimo del comfort acustico richiesto per legge. Ottima per le nuove abitazioni, per la vita di città e per paesaggi rumorosi. Importante anche per le ristrutturazioni.

Isolcasa certifica le finestre con l'isolamento acustico di **40 decibel** con vetro stratificato dentro e fuori 33.1 **anche con soglia ribassata**. Quello che per gli altri è un lusso per noi è di serie.

Noi ti proteggiamo dai rumori. Un bene necessario.

FENIX + MONOBLOCCO E VMC INTEGRATA DI ALPAC
RAPPORTO DI PROVA N. 384822/14308/CPR



Fenix è un serramento testato, con prestazioni acustiche elevate, anche in presenza di monoblocco e VMC. L'isolamento sonoro che garantisce il comfort acustico e una migliore vivibilità degli ambienti.

FENIX + MONOBLOC AND INTEGRATED CMV BY ALPAC
TEST REPORT NO. 384822/14308/CPR

Fenix is a tested window, with high acoustic performance, even in the presence of monobloc and CMV. Sound insulation that guarantees acoustic comfort and better livability of the rooms.

The only comfort silent window is Isolcasa, the window fitted as standard with maximum acoustic comfort required by law. Perfect for new houses, for city life and noisy landscapes. Perfect for renovations also.

Isolcasa guarantees windows which have the certification 40 decibel, acoustic insulation with inward and outward 33.1 triple glass; in the configuration with low threshold also. What for others is a luxury for us is standard.

We protect you from noise. Protection is a necessary good.



IL RUMORE
È DANNOSO ALLA SALUTE

Noise is harmful to health



20 dB

NESSUN PROBLEMA
FRUSCIO DI FOGLIE

NO PROBLEM Rustle of leaves



40 dB

DISTURBI DEL SONNO
MEDIA COMUNICAZIONE

SLEEPING PROBLEMS Media communication



60 dB

AFFATICAMENTO
DISTURBI DI CONCENTRAZIONE
STRADA A BASSA CIRCOLAZIONE

FATIGUE CONCENTRATION DISORDERS Low traffic road



80 dB

DANNI PSICHICI
NEUROVEGETATIVI
STRADA AD ALTA CIRCOLAZIONE

PSYCHIC DAMAGES NEUROVEGETATIVE High traffic road



100 dB

DANNI ALL'UDITO
MACCHINARI INDUSTRIALI

DAMAGE TO HEARING Industrial machinery



120 dB

SOGLIA DEL DOLORE
MARTELLINO PNEUMATICO

PAIN THRESHOLD Jackhammer

FENIX

FENIX

Un luogo così,
come lo sognavi.
Pieno di luce
e bellezza.

Fenix, a place like this,
as you dreamt it.
Full of light and beauty.



The hardware of Isolcasa is the top of precision.

FERRAMENTA

La ferramenta di Isolcasa è un gioiello di precisione.

La ferramenta di Isolcasa è un gioiello di precisione. Quello che per gli altri è considerato un plus, per noi è talmente importante da considerarlo di serie. Di standard montiamo la salva falsa manovra, l'anta a ribalta, la microventilazione, e il secondo riscontro anti-effrazione.

Per noi il comfort passa dalla sicurezza, dall'innovazione tecnologica a prova di tempo e luogo. Questo perché la **tenuta termica**, la **solidità**, l'**agilità dei tuoi movimenti nell'apertura e chiusura di una finestra o porta**, l'**accuratezza nel design**, dipendono tutti - in gran parte - dalla ferramenta della tua finestra o porta-finestra.

Tutti i nostri serramenti montano la ferramenta Sigenia, nei modelli Titan AF. Nel rispetto dei limiti consentiti, realizziamo modelli con anta a ribalta fino a 2,7 metri di altezza: finestra monoanta, finestra a due ante, finestra ad arco a tutto sesto, finestra obliqua o triangolare o ad oblò e finestra con dimensioni speciali

The hardware of Isolcasa is the top of precision. What for others is considered a plus, for us it is so important to consider it as standard. As standard we install the mechanism against fault operation and the flap door and micro-ventilation, and the second anti-burglary matching part.

For us, comfort passes through safety, from time-tested technological innovation and from place. This is because the thermal resistance, the solidity, the agility of your movements in opening and closing a window or a door, the accuracy in design, they all depend - to a large extent - on hardware of your window or French window.

All our windows are fitted with hardware Sigenia Titan AF. In compliance with the allowed limits, we manufacture models with flap door up to 2,7 meters high: single door window, window with two doors, round arched window, oblique or triangular or porthole window and window with special dimensions.

ISOLCASA la finestra.

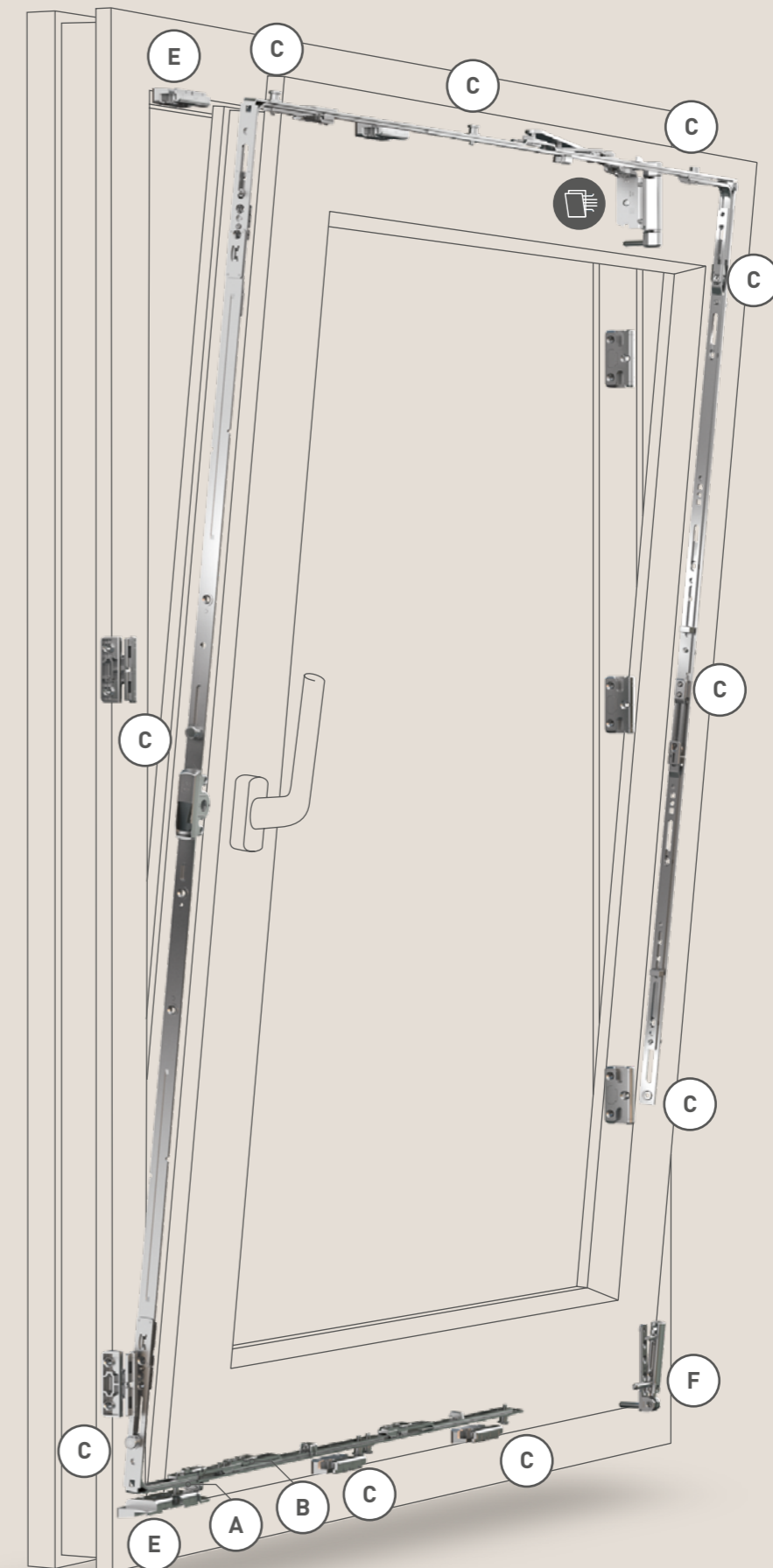

NOTA.
La finestra in foto è realizzata con antieffrazione RC2.

NOTE.
The window in the photo is made with RC2 closing system.

A

ALETTA SALVA FALSA MANOVRA

Il sistema che protegge dall'uso errato del serramento. Protegge dai movimenti affrettati, dando stabilità, passando in maniera corretta dalla posizione semplice di apertura a quella di anta a ribalta.

FAULTY OPERATION MECHANISM: the system that protects against incorrect use of the window. It protects from hasty movements, giving stability, passing correctly from the simple position of opening to that one of flap door.

D

ASTA A LEVA

Nelle finestre a due ante e nella porta balcone, montiamo l'asta a leva con riscontri antieffrazioni di serie. Si può così movimentare la finestra e porta finestra con una sola mano, nonostante il peso impattante del serramento. Ottimale per la chiusura soft e il movimento agile, agevolando la posa in opera, risparmiando gli interventi in cantiere e in post-vendita.

LEVER ROD

In the double-door windows and in the balcony door, we install the lever rod with standard anti-burglary matching part. It is thus possible to move the window and French window with one hand, despite the impacting weight of the frame. Optimal for soft closing and agile movement, facilitating installation, saving on site and after-sales interventions.

G

FERMA SCATTO A RIBALDA COMFORT

Sistema per porte-finestre compresa di maniglia di traino in tinta.

SNAP LOCK WITH COMFORT FLAP DOOR System for French windows including towing handle in matching color.

B

SOLLEVATORE ANTA SEMPRE INTEGRATO

I sollevatori integrati permettono l'agilità anche su grandi dimensioni, garantendo così una movimentazione scorrevole e un comfort nell'utilizzo. Li montiamo di serie sull'anta apribile e su entrambe le ante in caso di sistema a due ante. Sono fondamentali per l'economia di cantiere: si risparmia in manutenzione, in cantiere e nel post-vendita.

DOOR LIFTER ALWAYS INTEGRATED

The integrated lifters allow agility even on large dimensions, thus, ensuring smooth handling and comfort in use. We install them as standard on the opening door and on both doors in the case of a two-door system. They are essential for the economy of the construction site: you save in maintenance, on site and in after-sales.

E

SICUREZZA ANTIEFFRAZIONE

Montiamo riscontri di sicurezza su tutti i serramenti: nell'anta singola due riscontri AEF in due punti strategici; nelle due ante da 5 a 7 riscontri AEF nei punti strategici: in base alla dimensione della finestra.

SICUREZZA ANTIEFFRAZIONE RC2

Con una maggiorazione si può avere la ferramenta Isolcasa di sicurezza RC2. In dotazione si aggiunge: la martellina con chiave e tappo anti-trapano e punti di chiusura antieffrazione nei punti nevralgici.

ANTI-BURGLARY SECURITY

We install security anti-burglary matching parts on all windows: in the single door two AEF anti-burglary matching parts in two strategic points; in the two leaves from 5 to 7 AEF anti-burglary matching parts in strategic points: based on the size of the window.

ANTI-BURGLARY SECURITY RC2

With a surcharge you can have the Isolcasa RC2 security hardware. Included is added: the handle with key and anti-drill cap, and locking point everywhere, they are needed and going to lock every corner.

C

NOTTOLINO CUPIDO A FUNGHETTO

Autoregolante e frizionato si chiama cupido perché fa breccia sulla finestra unendola al telaio interno, scoraggiando lo scasso. È un sistema di protezione e antieffrazione. con nottolino girevole autoregolante con frizione. È posizionato nei punti strategici della finestra.

CUPID MUSHROOM-SHAPED PAWL, SELF-REGULATING AND CLUTCHED

It is called cupid because it breaks through the window by joining it to the internal frame, discouraging burglary. It is a protection and anti-burglary system with self-adjusting rotating pawl with clutch. It is positioned in strategic points of the window.

F

CERNIERA CON BANDELLA FRIZIONATA A SCOMPARSA

Se il serramento viene montato in maniera errata (fuori piombo), la bandella frizionata permette di rallentare l'apertura o chiusura del serramento, invece di lasciarlo libero.

BOCCOLA IN NYLON.

Un dettaglio importante. Serve a garantire l'integrità della cerniera nel tempo. Posizionata nella cerniera dell'anta inferiore del serramento.

HINGE WITH CONCEALED CLUTCHED STRIP

If the window is assembled incorrectly (out of plumb), the clutch strip allows to slow down the opening or closing of the window, instead of leaving it free.

NYLON BUSHING

An important detail it is necessary to ensure the integrity of the hinge over time. Positioned in the hinge of the lower door of the window.

**USO CONFORTEVOLE**

La finestra e la porta finestra è agevole, a prova di dimensioni, grazie a un sistema integrato sicuro che bilancia il serramento e il nottolino girevole con frizione integrata. È maneggevole, comoda ed efficiente. Il riscontro di sicurezza garantisce la chiusura morbida e agevole dell'anta. La frizione integrata impedisce una chiusura accidentale della finestra, aperta in caso di corrente d'aria.

COMFORTABLE USE

The window and the French window is easy, size-proof, thanks to a secure integrated system which balances the window and the rotating pawl with integrated clutch. It is handy, comfortable and efficient. The anti-burglary matching part guarantees The soft and easy closing of the door. The integrated clutch prevents An accidental closure of the window, open in case of air flow.

**DURATA NEL TEMPO E MANUTENZIONE**

I nostri sistemi sono facili da pulire evitando l'usura. Questo garantisce una finestra sicura, bella e resistente nel tempo. Per questo le nostre finestre sono sostenibili. Consumiamo meno risorse e l'usura è minima nel breve e lungo periodo.

LONG-TERM DURABILITY AND MAINTENANCE

Our systems are easy to clean avoiding wear. This guarantees a safe, beautiful and resistant window, over time. This is why our windows are sustainable. We consume fewer resources and minimal wear in the short and long term.

**SICUREZZA E PROTEZIONE ANTINTRUSIONE**

Montiamo di serie il sistema antieffrazione superiore e proponiamo come plus il sistema ferramenta sicurezza RC2. Scoraggiamo ogni intento dei ladri. Abbiamo creato un sistema di sigillo delle finestre in caso di tentato scasso, bloccando i sistemi di apertura nei punti nevralgici. Il ladro perde ogni speranza, la casa resta protetta.

SECURITY AND ANTI-BURGLARY PROTECTION

We install as standard the anti-burglary upper system and we propose as plus the security hardware system RC2. We discourage any intent of thieves. We have created windows with a seal system in case of attempted break-in, blocking the opening systems in the nerve points. The thief loses every hope, the house remains protected.

**DESIGN ED ELEGANZA**

Ciò che non vedi ma c'è e rende tutto più facile. I movimenti, l'agilità delle aperture e l'eleganza del design.

DESIGN AND ELEGANCE

What you do not see but is there and makes everything easier. The movements, the agility of openings and the elegance of design.

**SISTEMA BRACCIO ESTATE E INVERNO**

Abbatte i consumi, garantendo la giusta aerazione e temperatura tra l'esterno e l'interno. Garantisce una ventilazione soft ed equilibrata. L'aerazione estiva e invernale si attiva tramite una leva della martellina, senza alcun attrezzo.

ARM SYSTEM SUMMER & WINTER

It reduces consumption, guaranteeing the right ventilation and temperature between the inside and the outside. It provides a soft and balanced ventilation. Summer and winter ventilation are activated using a lever in the handles, without any tools.

**SPECIAL: ANTA RIBALTA TUTTO SU MISURA**

Isolcasa è l'unica azienda a fare un'anta a ribalta in piccolissime dimensioni. Garantisce un maggior controllo e un'apertura sempre agevole. Ottimo per gli alberghi e i luoghi angusti e difficili, funzionale per tutte le finestre molto piccole. Per chiudere e aprire in maniera agevole.

SPECIAL: ALL MADE-TO-MEASURE

Flap door Isolcasa is the only company to make a flap door in very small dimensions. It guarantees greater control and always easy opening. Great for hotels and cramped and difficult places, functional for all very small windows. For easy closing and opening.

- **2 riscontri anti-effrazione nei due angoli:** superiore e inferiore lato apertura.
- **Salva Falsa manovra integrata nell'angolo inferiore** dato dall'angolo multifunzione che ha un rullino sollevamento anta. Garantiamo la chiusura corretta del serramento sempre, in ogni condizione climatica. Il rullino sollevamento anta permette di evitare molte delle registrazioni in cantiere.
- **Forbice con microventilazione** del serramento e una slitta che accompagna il movimento.
- **Nottolini cupido frizionati sono un sistema di precisione** memorizzano la posizione in base al montaggio del serramento.
- **La cerniera superiore e inferiore** è avvolta da un film in nylon per proteggerle nel tempo contro l'usura. Il Design delle cerniere permette di avere una vasta gamma di colori, per rendere la finestra un componente di arredo armonico con il luogo in cui si trova.

- 2 anti-burglary matching parts in the two corners: upper and lower.
- Mechanism against fault operation in the lower corner, given by the multifunction corner that has a door lifting roller. We always guarantee the correct closure of the window, in any weather condition. The door lifting roller allows to avoid all work on site.
- Scissor with micro-ventilation: micro-ventilation of the window frame and slide that accompanies the closure.
- Cupid rubbed pawls are a precision system, they memorize the position based on the assembly of the window frame.
- The top and the bottom hinges are wrapped in a nylon film to protect against wear over time. The design of the hinges allows you to have a wide range of colors, to make the window a harmonious piece of furniture with the place where it is located.

- L'asta a leva è sempre di serie con chiusura centrale a giro sui tre lati nell'anta semifissa. **La ferramenta è speculare. Tutti i plus che trovi sull'anta maniglia la trovi anche nell'anta semi-fissa.** Aprendo la finestra vedrai i medesimi riscontri in ogni anta. Molto più facile da posare in cantiere. Uno dei plus più richiesti dai rivenditori, che noi diamo di serie.
- Lo standard antieffrazione è montato di serie, con il **blocco anti-scasso**.
- **Rullino di sollevamento inferiore è di serie.**
- **In tutte le nostre porte-finestre viene montato lo scrocco-porta.** Sistema di chiusura che consente l'uscita sul balcone, con una maniglia di traino, consente di lasciare la porta socchiusa, permettendo così il rientro facile.
- Di serie montiamo **la salva falsa manovra e l'anta a ribalta e la microventilazione**, e i riscontri antieffrazione sul traverso inferiore e superiore.
- Tutte le martelline standard sono di serie Sekustic, sicurezza a scatto che scoraggia il ladro allo scasso.

- The lever rod is always standard with central locking on the three sides in the semi-fixed door. The hardware is specular. The pluses found on the handle door are also present in the semi-fixed door. Opening the window, you will see the same anti burglary matching parts in each door. Much easier to install on site. One of the pluses most requested by retailers, which we supply as standard.
- The anti-burglary standard is fitted as standard, with the anti-burglary lock.
- Anti-burglary lower lifting roller and fitted as standard.
- The door latch is fitted to all our French windows. Closing system that allows the exit to the balcony, with a pull handle, you can leave the door ajar, thus allowing easy return.
- As standard we install the mechanism against fault operation, the flap door, the micro-ventilation as standard and the anti-burglary matching parts.
- All handles are Sekustic series, snap security that discourages the thief from breaking in.

Whenever you want, even after having installed the window.

PLUS SICUREZZA ++

Quando vuoi tu,
anche dopo aver montato
la finestra.

Quando il 90% delle persone scopre che il vicino ha subito uno scasso o una tentata infrazione aumentano il loro bisogno di sicurezza e comfort e richiedono un plus di sicurezza, facile e immediata.

Noi di Isoclasa possiamo garantirlo.

La nostra ferramenta è modulare, puoi aumentare i punti di chiusura, il comfort e la sicurezza anche in seguito ai lavori di posa. Facile da montare, puoi farlo anche tu, in giacca e cravatta. Nessun bisogno di manutenzione specialistica, con viti e riscontri, puoi aumentare il livello di sicurezza dei tuoi serramenti.

When 90% of people find that a neighbor has suffered a break-in or attempted infraction their need for security and comfort increases and they require a plus of security, easy and immediate. Isolcasa can guarantee it.

Our hardware is modular, you can increase locking points, comfort and the security even after installation work. Easy to install, you can do it even on your own, in suit and tie. No specialist maintenance needed, with screws and mechanism parts, you can increase the security level of your windows frames.

THERMAL TRANSMITTANCE. The best thermal insulation ever.

TRASMITTANZA TERMICA

Il miglior isolamento termico possibile.

Le nostre prestazioni di isolamento termico superano le richieste di legge i limiti imposti dai bonus fiscali nelle diverse fasce climatiche. Questo sistema rappresenta la punta di diamante Isolcasa nella scelta di climatizzazione.

È all'avanguardia, è stato scelto come soluzione ottimale per la base ENEA in Antartide, secondo i parametri energetici, economici, sostenibili e le nuove tecnologie.

FENIX

Our thermal insulation performance exceed the legal requirements and the limits imposed by tax bonuses in the different climatic zones. This system represents the tip of diamond by Isolcasa in the choice of air conditioning. It is avantgarde it was chosen as the optimal Solution for the ENEA base in Antarctica, according to energy, economic, sustainable parameters and new technologies.

DATI TECNICI DEL PROFILO

- Valori di trasmittanza del profilo

$U_f = 1,2 \text{ W/m}^2\text{K}$

- Valore di trasmittanza del serramento

$U_w = 1,23 \text{ W/m}^2\text{K}^*$

* Calcolo effettuato su finestra ad un'anta
L.1230 x H.1480 Con $U_g = 1,0 \text{ W/m}^2\text{K}$
e canalina termica con $\psi = 0,039 \text{ W/mK}$

TEHCNICAL DATA OF THE STRUCTURE

- Structure transmittance values $U_f = 1,2 \text{ W/m}^2\text{K}$

- Window transmittance value $U_w = 1,23 \text{ W/m}^2\text{K}^*$

* Calculation carried out on a single window
L.1230 x H.1480 Con $U_g = 1,0 \text{ W/m}^2\text{K}$
and glass spacer value $\psi = 0,039 \text{ W/mK}$



ISOLCASA la finestra.

Valori migliorativi DM 06/102020 "Allegato E"



VALORI SOGLIA DI TRASMITTANZA TERMICA U_w DELLE FINESTRE E DEI CASSONETTI ESPRESSI IN $\text{W/m}^2\text{K}$

Zona Climatica	DM 26/06/2015 a partire dal 01/07/2015	DM 26/06/2015 a partire dal 01/01/2021 Bonus Casa	DM 06/10/2020 "Allegato E" Conto termico, Ecobonus e Superbonus
A	3,2	3,0	≤ 2,60
B	3,2	3,0	≤ 2,60
C	2,4	2,0	≤ 1,75
D	2,1	1,8	≤ 1,67
E	1,9	1,4	≤ 1,30
F	1,7	1,0	≤ 1,00

N.B. - In caso di applicazione del CONTO TERMICO i valori indicati devono essere rispettati da ogni singolo serramento.
- In caso di applicazione del SUPERBONUS per i valori indicati si applica la media pesata delle trasmittanze dei nuovi serramenti.

Fenix, the Isolcasa door and window system that lasts over time, beautiful and safe.

FENIX

Il sistema porta e finestre Isolcasa che dura nel tempo, bello e sicuro.

Abbiamo studiato con te il progetto di casa, definito i giusti vetri secondo l'esposizione e i serramenti secondo i tuoi gusti e le tue necessità.

Hai scelto Fenix, il sistema Isolcasa. Facile, comodo e bello nel tempo.

We studied the house project with you, defined the right windows according to the exposure and the windows according to your tastes and needs.
You have chosen Fenix, the Isolcasa system. Easy, comfortable, and beautiful over time.



ALL THE LIGHT YOU DESIRE.

FENIX LUCE TUTTA LA LUCE CHE VUOI.

Fino al 30% in più
di superficie vetrata...
perché la luce è vita
ed è bello che entri
nel tuo spazio.

FENIX

Up to 30% more of glass surface ...
because light is life and it's nice that you enter your space.

ISOLCASA la finestra.



FENIX LUCE TUTTA LA LUCE CHE VUOI.

FENIX

FENIX LUCE è la serie Isolcasa di finestre e portefinestre, Vasistas, porte a balcone con la dimensione ridotta dell'anta, per dare spazio alla superficie vetrata. Fino al 30% in più di superficie vetrata... perché la luce è vita ed è bello che entri nel tuo spazio.

Trovi FENIX LUCE nella versione con **nodo asimmetrico**.

FENIX LUCE is the Isolcasa series of windows and French windows, vasistas, balcony doors with the reduced size of the door, to give space to the glazed surface. Up to 10% more surface area stained glass window... because light is life and it's nice that it enters your space.

You will find FENIX LUCE in the version with **wasymmetrical node**.



Tutta la luce che vuoi
Fino al 30% in più
di superficie vetrata

All the light you desire
Up to 30% more glass area



Il profilo FENIX LUCE è **garantito**
10 anni per il bianco in massa
e **5 anni** sulle pellicole Dekor

The FENIX LUCE structure is guaranteed
10 years for white in mass and **5 years**
on Dekor films.



È prodotto in **Italia**
It is made in Italy



Possibilità di personalizzazione
con pellicolature dei profili
o con verniciatura **YOU DECOR**
COLOR: colori RAL e decorati legno.

Possibility of customization with profile films
or **YOU DECOR COLOR** varnish: RAL colors
and wood decorations.



Il materiale di manifattura
è **riciclabile al 98%**

The material of manufacture
is **98% recyclable**



Il profilo è a 6 camere
e 3 guarnizioni

The structure is with 6 enclosures
and 3 gaskets

Valore Uw = 1,24 W/m²K*

* valore calcolato su finestra 2 ante
L 1230xH1480 con doppio vetro
Ug= 1,0 W/m²K e Ψ= 0,039 W/mK

Uw value= 1,24 W/m²K*

* Calculation value performed on 2 doors window L 1230xH1480
with double glass Ug= 1,0 W/m²K e Ψ=0,039 W/mK

Sezione nodo centrale profilo FENIX LUCE asimmetrico
Central node section of asymmetrical FENIX LUCE profile

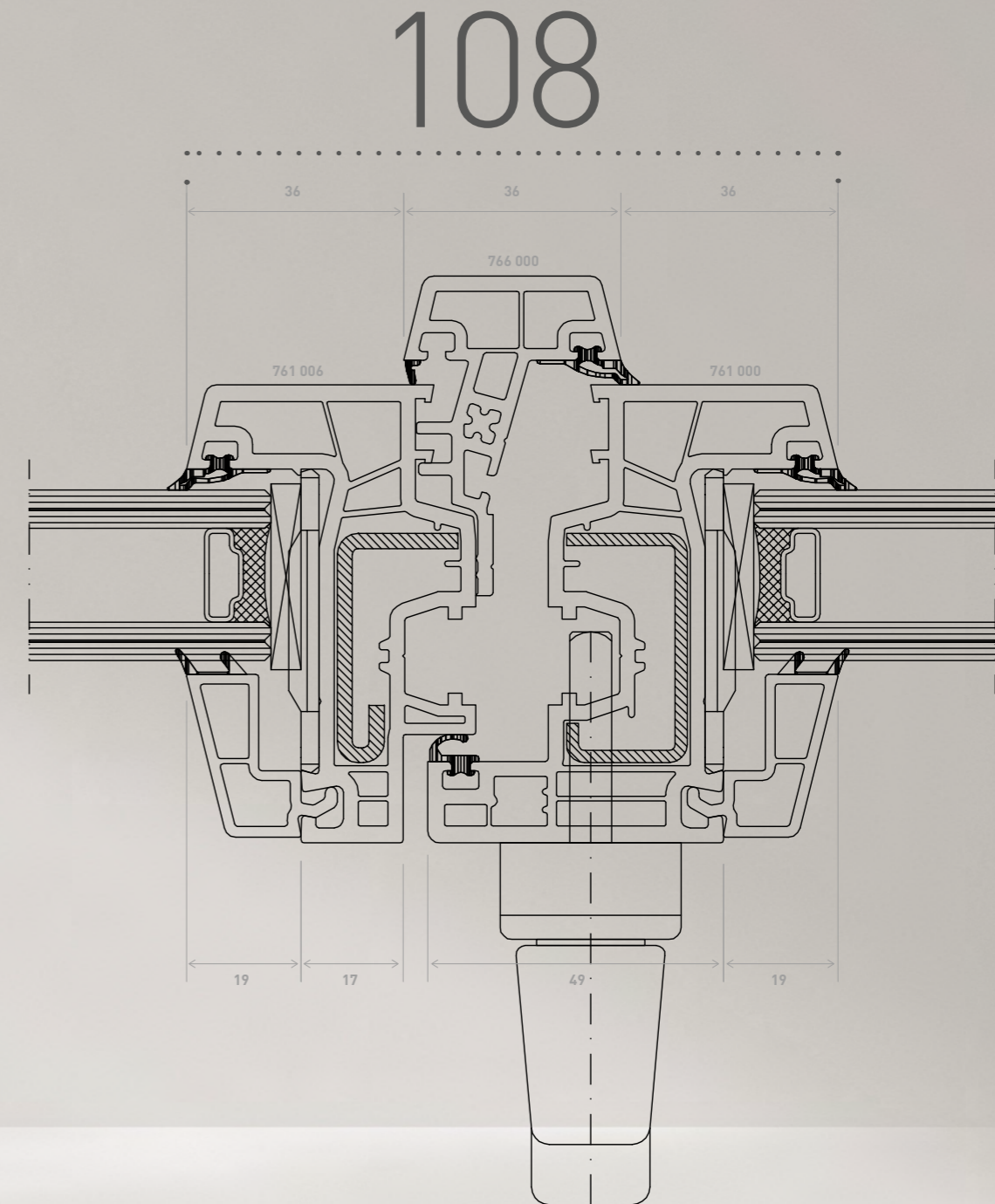

ISOLCASA la finestra.

The details that make your space precious.

ACCESSORI

I dettagli che rendono prezioso il tuo spazio.



SALDATURA A PETTINE CON TECNOLOGIA V-PERFECT

Uniamo il design minimale all'innovazione tecnologica. La saldatura dei nostri Serramenti è V-Perfect. A favore del design e dell'estetica della finestra. Eliminando dall'angolo il cordolo di saldatura, la giunzione dei profili è perfettamente allineata.

COMB WELDING

We combine minimal design with technology innovation V-Perfect system. The welding of our sliding windows. In favor of design and the aesthetics of the window. Eliminating from the corner the welding rod, the joint of structures is perfectly aligned.



CERNIERE A SCOMPARSA

Realizziamo in collaborazione con Siegenia sistemi di protezione ed efficienza tecnologica per rendere la finestra più agile, maneggevole anche nei grandi formati e sicura oltre le aspettative. Disponibile anche ferramenta a scomparsa, perfettamente integrata nella finestra.

CONCEALED HINGES

We create in collaboration with Siegenia systems of technological protection and efficiency to make the most agile window, easy to handle even big size and safe beyond expectations. Also available concealed hardware, perfectly integrated into the window.



SOGLIA RIBASSATA

Abbattiamo le barriere architettoniche. Dall'interno all'esterno, senza inciampi, la comodità per i nonni e i bambini. È handicap friendly, un comfort per tutti. Qualità di tenuta termica perfetta, risparmio energetico grazie alla tenuta stagna. È solida, stabile, forte, carrabile.

LOWER THRESHOLD

We break down the architectural barriers. From the inside to the outside, without stumbling, comfortable for grandparents and children. It is disabled friendly, it is comfortable for everyone. Perfect thermal seal and energy saving, thanks to watertight integrity. It is solid, stable, strong, passable.



VENEZIANA

Semplicissima da usare, agile nelle manovre di apertura e chiusura. Non c'è alcuna operazione di posa; la schermatura viene integrata nella vetrocamera. Non c'è alcun bisogno di manutenzione e pulizia. La protezione solare è paragonabile ad una schermatura esterna. Movimentazione manuale, semi-automatica e motorizzata. **Addio shock termico.**

VENETIAN BLINDS

Very simple to use, agile in the maneuvers of opening and closing. There is no installing operation; the shield is integrated into the double glazing. There is no need to cleaning and maintenance. The sunscreen is comparable to a outer screening shield. Manual handling, semi-automatic and power-driven. **Goodbye thermal shock.**

ISOLCASA la finestra.



INGLESINA

Realizziamo le inglesine per integrare perfettamente i serramenti in case stile old fashion o ville di campagna. Le realizziamo di due tipologie: applicate (esterne) con dimensioni mm 27/ mm 47 e interne alla vetrocamera; in alluminio dimensioni mm 16/ mm 26, o in ottone da mm 8. Differenti dimensioni e colori abbinati alle finestre che hai preferito per casa tua.

INGLESINA

We manufacture Inglesina to perfectly integrate the windows in old style houses or country villas. We make them of two typologies: applied (external) with dimensions 27 mm / 47 mm and inside the double glazing; in aluminum dimensions 16 mm / 26 mm, or in 8 mm brass. Different sizes And colors matched to the windows that you have preferred for home.



SPECIALI

Su misura, fuori misura. Realizziamo finestre fuori formato e di varie forme: triangoli, oblò, curve, oblique anche composte con più specchiature.

SPECIALS

Made-to-measure, over measure. We make windows oversized and various shapes: triangles, portholes, curves, oblique also composed with more panels.



GATTAIOLA E PASSACANE

Portina basculante, gattaiola o passacane che vanno scelte in base alla taglia del proprio animale domestico. Le portine sono realizzate in plastica robusta e sono progettate per garantire la massima comodità, affidabilità e agevolezza nell'utilizzo. Sono dotate di uno speciale sistema di protezione contro le correnti d'aria e di un sistema di chiusura a 4 vie che permette di regolare in quattro differenti modi l'utilizzo della porticina: solo uscita, solo entrata, entrata e uscita, porta bloccata. Disponibile in colore bianco o testa di moro.

DOG-NATCH AND CAT-FLAP

Tilting door, cat flap or dog hatch which must be chosen according to the size of your pet. The doors are made of sturdy plastic and are designed to ensure maximum comfort, reliability and ease of use. They are equipped with a special protection system against drafts and a 4-way locking system that allows you to adjust the use of the door in four different ways: exit only, entry only, entry and exit, door locked. Available in white or dark brown.

SISTEMI DI APERTURA

FINESTRE E PORTEFINESTRE

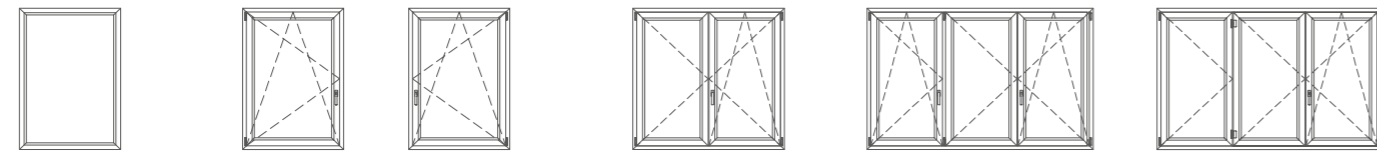

Fisso (solo telaio e fermavetro) 1 anta battente apertura a SX 1 anta battente apertura a DX 2 ante 3 ante con piantone 3 ante

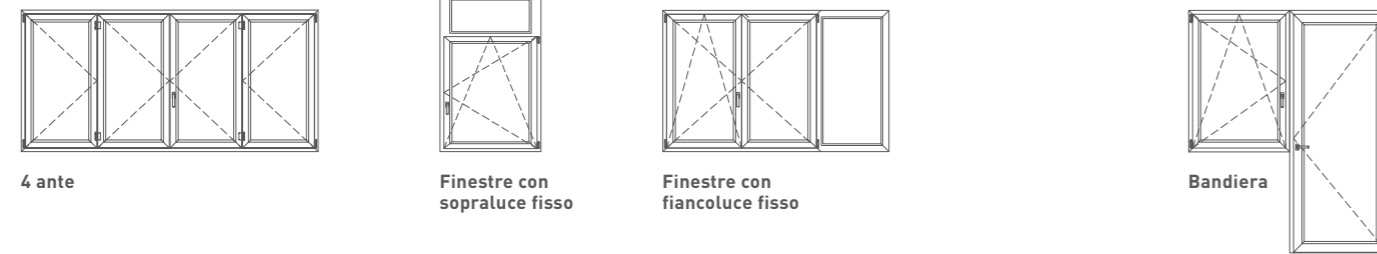

4 ante Finestre con soprauce fisso Finestre con fiancoluce fisso Bandiera

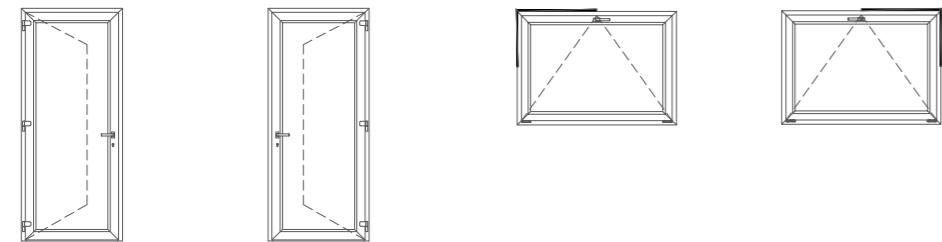

Battente apertura esterna a SX a spingere Battente apertura esterna a DX a spingere Wasistas Comando asta Geze SX Wasistas Comando asta Geze DX

SERRAMENTI SPECIALI

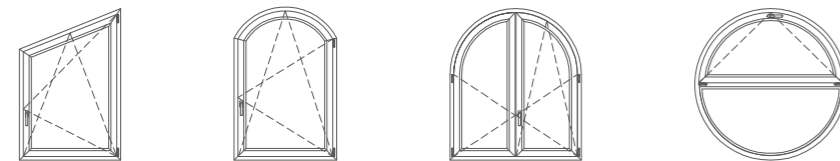

Trapezi Curvi con sagoma Curvi regolari Oblò

FENIX

SCORREVOLE SPOSTA O PARALLELO CON RIBALTA

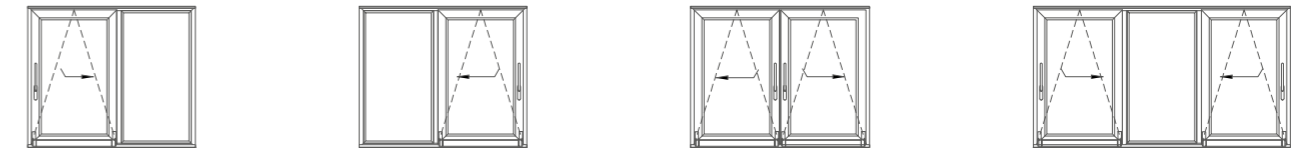

Scorrevole parallelo con ribalta 1 SX Scorrevole parallelo con ribalta 1 DX Scorrevole parallelo con ribalta 1 SX / 1 DX Scorrevole parallelo con ribalta, 3 componenti 1 SX e 1 DX

PORTONCINI DI INGRESSO USCITE DI SICUREZZA

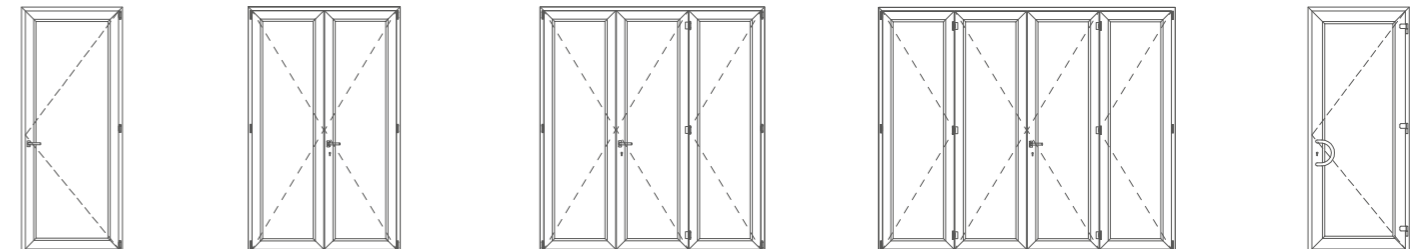

PORT Portoncino secondario 1 anta PORT Portoncino secondario 2 ante PORT Portoncino secondario 3 ante PORT Portoncino secondario 4 ante BLINDO Portoncino di Ingresso

NOTA.
Disponibili anche con soprauce o fiancoluce.
Also available with transom window or side window.

ISOLCASA la finestra.

UNICA Sistema Certificato per vie di fuga

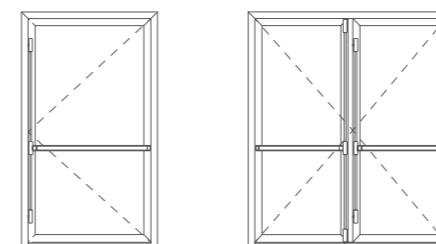

1 anta 2 ante

YOU

DECOR
COLOR

Perchè?

Per esprimerti
al meglio nel luogo
in cui vivi.
Per rinnovare
il tuo ufficio.
Perché la finestra
ha due anime:
fuori e dentro casa.
E dentro casa
scegli tu cosa ti piace!

Ottimo per le nuove abitazioni,
per ristrutturazioni
su residenze antiche,
palazzi e appartamenti
in centri storici.

To express yourself
best in the place
where you live.
To renovate your
office.
Because the window
has two souls:
outside and inside
the house.
And inside your
house you choose
what you like!

Excellent
for new homes,
for renovations
on ancient
residences, buildings
and apartments
in historic centers.

Igiene e protezione antibatterica sul PVC grazie alla **silver defence**, ioni d'argento che hanno un'azione di difesa della superficie, mantenendo integro nel tempo il rivestimento, creando una barriera contro i microbi.

Hygiene and antibacterial protection on PVC thanks to the silver defense, silver ions that have a defensive action on the surface, keeping the coating intact over time, creating a barrier against microbes.

Durabilità e resistenza nel tempo allo stress degli agenti atmosferici. Il sistema **YOU DECOR COLOR** è garantito fino a 15 anni con la possibilità di cambiarlo e rinnovarlo quando vuoi tu.

Durability and resistance over time to the stress of atmospheric agents. The YOU DECOR COLOR system is guaranteed up to 15 years with the possibility of changing and renewing it whenever you want.



Infinite decorazioni color legno.

Endless wood-colored decorations.

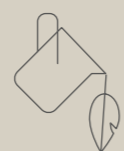

Il metodo di colorazione e decorazione con vernice all'acqua, naturale e resistente a lungo nel tempo. Amica dello spazio in cui vivi: **ecologica**, atossica, senza componenti nocivi per l'uomo e l'ambiente.

The method of coloring and decoration with water-based varnish, natural and long-lasting. Friend of the space in which you live: ecological, non-toxic, without harmful components for humans and the environment.



Design tutte le finestre

sono interamente trattate e ogni minimo dettaglio è fatto con cura.

Design all windows are fully treated and every detail is done with care.



La vernice evoluta esteticamente, con l'obiettivo di creare luoghi più **sani** e **vivibili**, attenta alle politiche di **risparmio** di **materiali** ed **energia**.

The aesthetically evolved paint, with the aim of creating healthier and more livable places, attentive to the policies of saving materials and energy.

Legno

Effetto vero

FENIX

I N T E R N O E S T E R N O
INTERNAL EXTERIOR

Wood
Real effect

Rame

Materico

Copper
materic

ISOLCASA la finestra.

S O L O I N E S T E R N O
EXTERNAL ONLY

Alluminio

Materico

Aluminum
materic

Painted decorated wood.
True effect. True as if you were in the forest.

VERNICIATO DECORATO LEGNO

Effetto vero.
Vero come se fossi nella foresta.

La mimesi completa nell'effetto legno su PVC. Così vero che sembra di essere immersi in una foresta. Caldo al tocco, sicuro, durevole, facile, preciso e minuzioso nelle finiture. Un sistema evoluto di verniciatura. Le tinte sono ecologiche e resistenti. Effetto vero: sembra davvero naturale.

The complete mimesis in the wood effect on PVC. So true that it seems to be immersed in a forest. Warm to the touch, safe, durable, easy, precise, and meticulous in finishes. An advanced painting system. The colors are ecological and resistant. Real effect: it looks so natural.

VERNICIATO DECORATO LEGNO SOFT TOUCH

Painted decorated wood soft touch

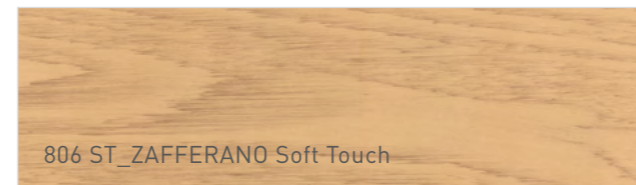
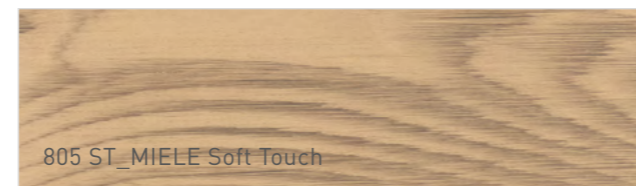
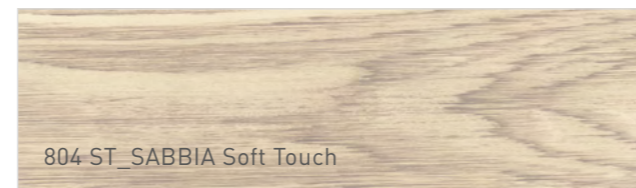
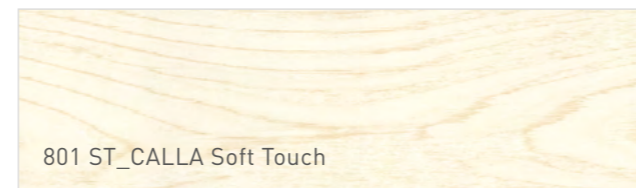
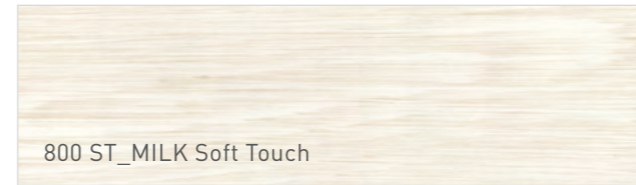

VERNICIATO DECORATO LEGNO

Painted decorated wood

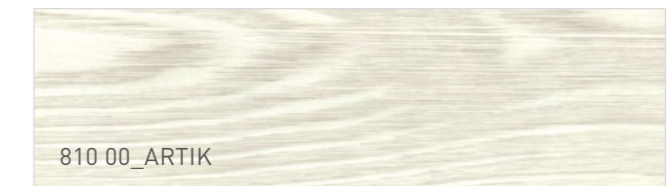
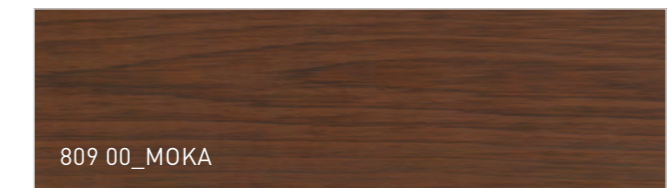
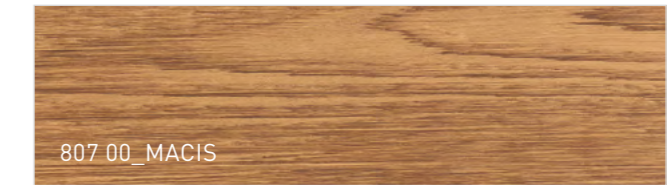
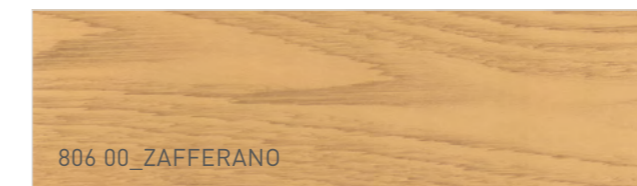

FINITURE E COLORI PELLICOLATO

Isolcasa ha un libro colore molto fornito fra cui scegliere la personalizzazione delle pellicole per i tuoi serramenti.

40 finiture con texture diverse, in tinta unita e colori effetto legno anche con nuove tonalità abbinabili a case in stile shabby chic. L'opportunità di realizzare anche un serramento bicolore con diverse finiture per interno ed esterno.

Puoi abbinare le tue finestre in PVC alle zanzariere, agli avvolgibili e agli elementi di arredo interno. L'infisso contribuisce il 20% della superficie della finestra ma è l'elemento cornice del mondo che vedi fuori e stabilisce l'elemento di contatto con il tuo ambiente interno. Per questo puoi scegliere tra un'ampia gamma di possibilità cromatiche.

Isolcasa has a well-stocked color book to choose the customization of films of your windows. 40 finishes with different textures, in the same color plain and wood effect colors even with new shades that can be combined with shabby-chic-styled houses. The opportunity to also realize a two-tone window with different finishes for indoors and outdoors.

You can match your PVC windows to mosquito nets, blinds, and interior decor elements. The frame constitutes 20% of the window surface but it is the frame element of the world that you see out and it establishes the element of contact with your indoor environment. For this reason, we can customize it with infinite chromatic possibilities

STANDARD BIANCO IN MASSA E PER IL PVC PELLICOLATO

Standard - White in bulk and PVC films

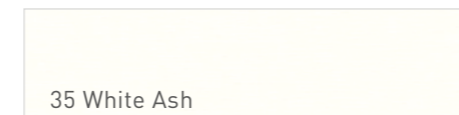
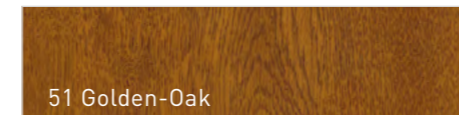

FUORI STANDARD PVC PELLICOLATO

Non-standard - PVC filmsw

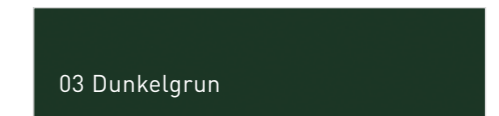
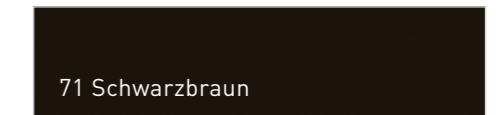
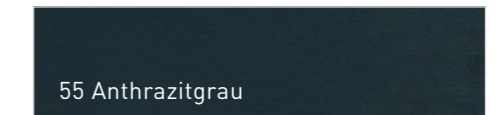
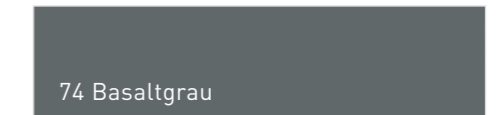
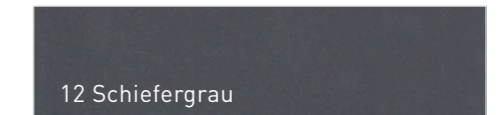
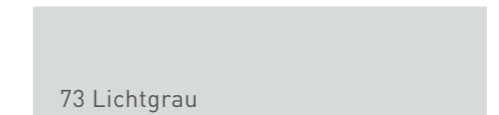
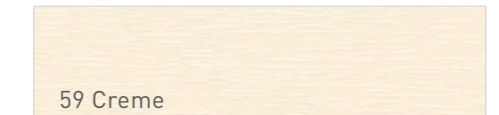
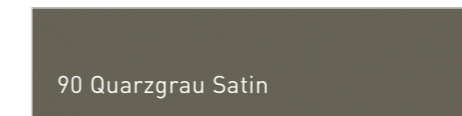
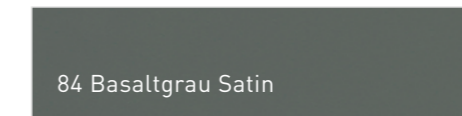
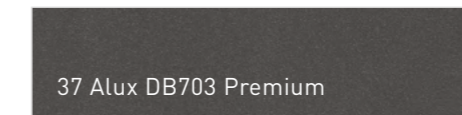
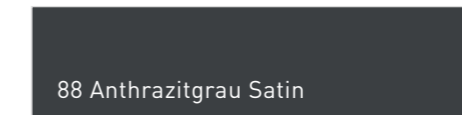
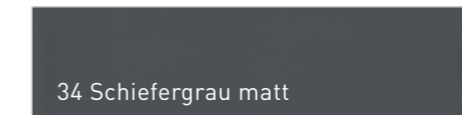
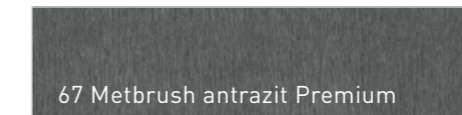
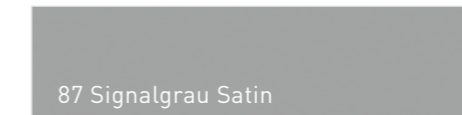
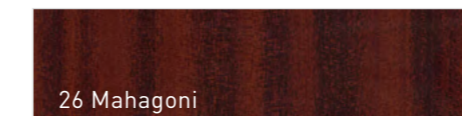
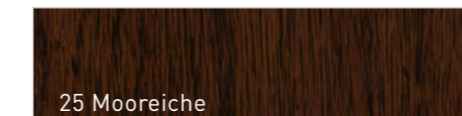
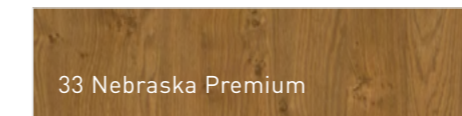

APRIRE E CHIUDERE

MARTELLINE E COPERTURE DI SERIE

Hammer and covers as standard

Standard



Oro lucido
F3



Bronzo
F4



Argento
F1



Titanio
F09



Bianco
Ral 9016



Crema
Ral 9001



TDM
Ral 8022



Bianco



Crema
Ral 9001



Caramello
Ral 8003



Marrone



Bianco 9003
Marrone 8022
Argento
Titanio
Bronzo



Titanio
Bianco 9016
Marrone 8022
Oro
Argento
Bronzo



Cromo satinato



Ottone lucido



Argento



Titanio



Oro



Bronzo



Con maggiorazione

FENIX



MARTELLINE DI DESIGN DISPONIBILI A CATALOGO
Design hammers available in the catalog

in collaborazione con
in partnership with



ISOLCASA la finestra.

Robocinque ID 62 DK/SM

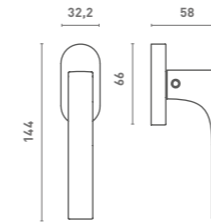

CR
Cromo



CM
Cromat



NM
Neromat



OL
Oroplus

RobocinqueS ID 72 DK/SM

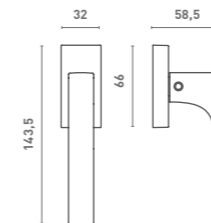

CR
Cromo



CM
Cromat



GM
Grafite Mat



NM
Neromat



SW
Seta White

Roboquattro ID 42 DK/SM

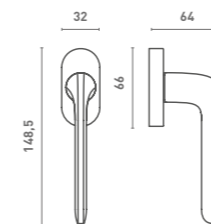

CR
Cromo



CM
Cromat



OL
Oroplus

RoboquattroS ID 52 DK/SM

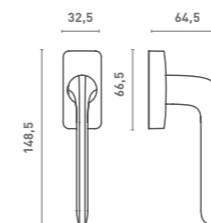

CR
Cromo



CM
Cromat



VM
Vintage Mat

CERTIFICAZIONI



CERTIFICATO CE

La marcatura CE attesta che i serramenti prodotti da Isolcasa sono conformi al Regolamento 305/2011/UE (CPR) che norma in generale i prodotti da costruzione e nello specifico alla norma italiana UNI EN14351 – 1. Ad ogni cliente viene rilasciato un certificato di dichiarazione di prestazione - una vera carta d'identità - con la quale poter verificare tutte le prestazioni del serramento.



FINESTRA QUALITÀ CASACLIMA

Isolcasa ha ottenuto il marchio **Finestra Qualità CasaClima**. In Isolcasa progettiamo e costruiamo ambienti salubri e confortevoli, essendo rispettosi e responsabili, pensando oggi alle generazioni future. Questo sigillo di qualità certifica al consumatore che i serramenti acquistati da Isolcasa sono prodotti con uno standard di qualità elevato e sono installati da posatori qualificati.



ATOSSICITÀ DEL PVC

I profili PVC di Salamander Industrie-Produkte GmbH sono trasformati e lavorati utilizzando sistemi che permettono di ottenere prestazioni superiori nel rispetto della sicurezza e dell'ambiente. **I profili non contengono sostanze tossiche e quindi non sono nocivi alla salute.** Rif 2008/544/CE stabilisce i criteri ecologici per l'assegnazione di un marchio di qualità ecologico ai prodotti vernicianti per interni e per esterni e l'EPA Environmental Protection Agency.



CERTIFICAZIONE VOC

Isolcasa ha verificato presso un ente terzo certificatore che i propri profili in PVC con colori in massa e pellicolati hanno emissioni di composti volatili organici, ed emissioni di VOC al di sotto dei requisiti della valutazione relativa alla salute dei prodotti da costruzione. In particolare sono state verificate le seguenti sostanze: formaldeide, Acetaldeide, Toluene, Tetracloroetilene, Xileni isomeri, Trimetilbenzene, Diclorobenzene, Etilbenzene, Butossietanolo, Stirene.



SERRAMENTO TESTATO ACUSTICAMENTE 40 DECIBEL (DB)

Fenix è un serramento testato, con prestazioni acustiche elevate, anche in presenza di monoblocco e VMC. L'isolamento sonoro che garantisce il comfort acustico e una migliore vivibilità degli ambienti.

I sistemi finestra e portafinestra Isolcasa, nella scelta dei vetri con lastra interna ed esterna 33.1, sono comprovati anche con la soglia ribassata Rw 40 decibel. Questo valore è il requisito minimo richiesto dalla legge per gli edifici residenziali.

FOR MASS WHITE PROFILES:
TEST REPORT NO. 351375 OF 27/04/2018
FOR THE FILM-COATED PROFILES:
TEST REPORT NO. 351376 OF 27/04/2018

FENIX + MONOBLOC AND INTEGRATED CMV BY ALPAC
TEST REPORT NO. 384822/14308/CPR

VOC CERTIFICATION (VOLATILE ORGANIC COMPOUNDS)

Isolcasa has verified with a third-party certifying body that its PVC structures with mass colors and films have emissions of volatile organic compounds, and VOC emissions below the requirements of the assessment relating to the health of construction products. In particular, the following substances have been tested: formaldehyde, Acetaldehyde, Toluene, Tetrachlorethylene, Xylenes isomers, Trimethylbenzene, Dichlorobenzene, Ethylbenzene, Butoxyethanol, Styrene.

ACOUSTIC CERTIFICATION OF THE WINDOW WITH THRESHOLD RW 40 DECIBELS (DB)

Fenix is a tested window, with high acoustic performance, even in the presence of monobloc and CMV. Sound insulation that guarantees acoustic comfort and better livability of the rooms. The Isolcasa window and French door systems, in the choice of glass with internal and external 33.1 panes, are also certified with the lowered threshold Rw 40 decibels. This value is the minimum requirement required by law for residential buildings.



SISTEMA GESTIONE CONTROLLO QUALITÀ

Il certificato di sistema gestione controllo di qualità, rilasciato da RINA, attesta che il sistema di controllo della qualità di Isolcasa è conforme ai requisiti della ISO 9001:2015. Le attività di controllo qualità che svolgiamo riguardano tutte le fasi del processo produttivo; materie prime, produzione, vendita di serramenti in PVC e PVC-alluminio, alluminio e serramenti in legno, legno-alluminio e porte interne, zanzariere, controtelai, monoblocchi, porte blindate, basculanti e grate, prodotto finito, spedizione e posa.



PRODUTTORE QUALIFICATO SALAMANDER

Il certificato di Qualità Produttore Qualificato Salamander attesta che Isolcasa ha superato la verifica annuale di accuratezza e professionalità, secondo le direttive tecniche ricevute dal fornitore in tutte le fasi del processo di lavorazione dei serramenti in PVC e PVC/alluminio.



QUALITY ANFIT ISOLCASA PRODUTTORE QUALIFICATO ANFIT

Isolcasa ha ottenuto il marchio di Produttore Qualificato Anfit (Associazione nazionale per la tutela della finestra made in Italy): oltre ai parametri minimi richiesti dalle normative per la marcatura CE dei prodotti, **garantiamo che i nostri manufatti rispettano una serie di requisiti ancor più stringenti.** La valutazione del rispetto di tali requisiti avviene attraverso un audit di verifica, a cui Isolcasa è sottoposta sia a monte dell'ottenimento del marchio "Quality ANFIT", sia successivamente, con ispezioni scadenze nel tempo.



ATTESTAZIONE SOA

Isolcasa ha ottenuto l'attestazione SOA è quindi idonea a partecipare a gare d'appalto pubbliche con importo superiore a 150.000 Euro come specificato nella norma del DPR 207/2010. L'attestazione SOA viene rilasciata sulla base dei lavori effettuati nell'ultimo decennio e dei requisiti tecnico amministrativi dell'impresa. Ha una durata di cinque anni con una verifica al termine del terzo anno. Sono state verificate per il rilascio dell'Attestazione SOA le capacità economiche finanziarie; adeguate idoneità tecniche organizzative; adeguate dotazioni di attrezzature tecniche ed un adeguato organico medio annuo.



RATING DI LEGALITÀ

Isolcasa ha conseguito dall'Autorità Garante della Concorrenza e del Mercato il rating di legalità, come riconoscimento ufficiale dell'eticità con cui Isolcasa gestisce il business: corretti pagatori nei confronti della Pubblica amministrazione e dei privati, impegnati nella tutela della salute e sicurezza nei luoghi di lavoro, utilizza strumenti di pagamento che tracciano i flussi di denaro. Isolcasa ha ottenuto: 1 stella* + +. [L'impresa richiedente ottiene il punteggio base, pari a una stella, qualora rispetti tutti i requisiti di cui all'articolo 2 del Regolamento attuativo in materia di Rating di Legalità. Il punteggio base potrà essere incrementato di un "+", per ogni requisito aggiuntivo che l'impresa rispetta tra quelli previsti all'art. 3 del Regolamento).

EC CERTIFICATE

The EC marking certifies that the doors and windows manufactured by Isolcasa comply with Regulation 305/2011/ EU (CPR) which generally regulates construction products and specifically with the Italian standard UNI EN14351 – 1. Each customer is issued a certificate of performance declaration – a real identity card – con with which to verify all the performance of the window.

CASACLIMA QUALITY WINDOW

Isolcasa has obtained the CasaClima Quality Window mark from the most renowned energy efficiency certification agency in Italy. In Isolcasa we embrace the philosophy of designing and building healthy and comfortable environments, being respectful and responsible, thinking today of future generations. This quality seal certifies to the consumer that the doors and windows purchased by Isolcasa are produced in compliance with a high-quality standard and are installed by qualified installers.

NON-TOXICITY OF PVC

Salamander Industrie-Produkte GmbH and processed using systems that allow for superior performance while respecting safety and the environment. The structures do not contain toxic substances and therefore are not harmful to health. ref 2008/544 / EC establishes the ecological criteria for the award of an ecological quality mark to paint products for interiors and exteriors and the EPA Environmental Protection Agency.

QUALIFIED SALAMANDER MANUFACTURER

The Salamander Qualified Manufacturer Quality certificate certifies that Isolcasa has passed the annual verification of accuracy and professionalism, according to the technical directives received from the supplier at all stages of the manufacturing process of PVC and PVC-aluminum windows.

QUALITY ANFIT | ISOLCASA ANFIT QUALIFIED MANUFACTURER

Isolcasa has obtained the Anfit Qualified Manufacturer mark (National Association for the protection of the made in Italy window): in addition to the minimum parameters required by the regulations for the CE marking of products, we guarantee that our products meet a series of even more stringent requirements. The assessment of compliance with these requirements takes place through a verification audit, to which Isolcasa is subjected both before obtaining the "Quality ANFIT" mark, and subsequently, with inspections scheduled over time.

SOA CERTIFICATION

Isolcasa has obtained the SOA certification and is therefore eligible to participate in public tenders with an amount exceeding 150,000 Euros as specified in the regulation of Presidential Decree 207/2010. The SOA certification is issued on the basis of the works carried out in the last decade and the administrative and technical requirements of the company. The economic and financial capabilities were verified for the issue of the SOA Certification; adequate technical organizational skills; adequate provision of technical equipment and an adequate average annual staff.

LEGALITY RATING

Isolcasa has obtained the legality rating from the Competition and Market Authority, as an official recognition of the ethics with which Isolcasa manages the business: correct payers to the Public Administration and private individuals, committed to the protection of health and safety in places work, uses payment tools that track money flows. Isolcasa obtained: 1 star * + +. The applicant company obtains the base score, equal to one star, if it complies with all the requirements referred to in Article 2 of the Implementing Regulation on Legality Rating. The base score can be increased by a "+" for each additional requirement that the company complies with among those provided for in art. 3 of the Regulation.



SOSTENIBILITÀ DELLA CATENA DI PROCESSO DEL PVC

Prestazioni di isolamento termico secondo i migliori parametri energetici di sostenibilità.

Ogni passo presente e futuro ha la responsabilità di salvaguardare questo pianeta. La filiera della produzione del serramento necessita uno sguardo attento a tutte le componenti che garantiscono un buon servizio, con un risparmio energetico e di produzione. Il nostro primo gesto di sostenibilità è nato nel 1994.

È una buona pratica che ci consente di recuperare fino al 98% degli scarti del PVC.

È un progetto di trasformazione del PVC ad opera di Umbriplastfor, un'azienda che produce stendini ricavati dai granuli di PVC riciclati. Isolcasa conferisce a Umbriplastfor tutti gli scarti di lavorazione. Grazie a questa operazione nasce ECCO, lo stendino sostenibile. Una curiosità sul nome: ECCO è l'intercalare che il titolare usa nel suo linguaggio quotidiano.

Every step present and future have the responsibility to safeguard this planet. The production chain of doors and windows requires a careful look at all the components that guarantee a good service, with energy and production savings. Our first sustainability gesture was born in 1994.

It is a good practice that allows us to recover up to 98% of PVC waste. It is a PVC transformation project by Umbriplastfor, a company that produces drying racks made from recycled PVC granules. Isolcasa gives Umbriplastfor all processing waste. Thanks to this operation, ECCO was born, the sustainable drying rack. A curiosity about the name: ECCO is the interlayer that the owner uses in his everyday language.

OFF032023

Isolcasa si riserva il diritto di apportare modifiche ai prodotti illustrati in questo catalogo, in qualunque momento senza l'obbligo di preavviso.

Le finiture riprodotte in questo catalogo sono indicative per le inevitabili differenze dovute alla riproduzione tipografica.

Isolcasa reserves the right to make modifications to the products shown in this catalogue at any time without prior notice. The finishings shown in this catalogue are approximate, as a printed reproduction causes inevitable colour differences.

Founder & General Manager
QUINTO BIONDI e JARNO BIONDI

Founder & Chief Finance Officer

CLAUDIO GALLI

Founder & Chief Plant Manager

STEFANO GIORGI

Sales Manager

ALESSANDRO DELFATTORE

Marketing Dept.

ISABELLA PISCAGLIA

Brand curator/Copywriter

OPHELIA BARTOLUCCI

Technical dept

Arch. MILENA MONTANARI

Art Director

Arch. GIORGIO MARCHESI

Art Direction/Graphic Design

UPSTUDIO

Translation

CERVESI TRANSLATIONS

Prepress

MIC STUDIO

Print

GE.GRAPH

Thanks to:

SALAMANDER

SIEGENIA

ALPAC

COLOMBO DESIGN



Isolcasa Srl

Strada di Nuova Lottizzazione snc | 47832 San Clemente (RN) | Tel. 0541 955505 | info@isolcasa.it

